

Aplicación

La barra de anclaje Tracrod Tractel® de 150 kg es un punto de anclaje transportable que permite asegurar a dos operadores de 150 kg. Para su instalación, la barra de anclaje Tracrod de 150 kg encaja en una base de acero inoxidable que se fija permanentemente al puesto de trabajo.

La placa de fijación para materiales de baja densidad ha sido diseñada para fijar la varilla de anclaje en materiales como ladrillo o piedra caliza.

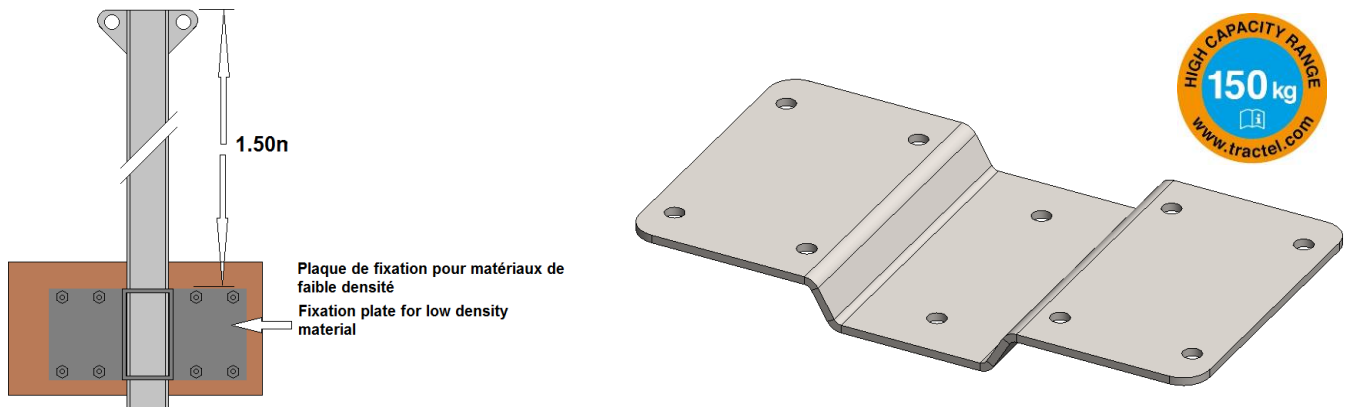

Características técnicas

Para que la barra de anclaje Tracrod 150kg pueda instalarse en el mayor número de configuraciones, Tractel® ha fabricado una placa de fijación para materiales de baja densidad que se instala entre la base de fijación y la estructura de recepción.

✦ La placa de fijación para materiales de baja densidad se fija con 8 tornillos de 12 mm.

NOTA : Al instalar la placa, el instalador debe comprobar la compatibilidad de la resistencia entre la instalación y la estructura de acogida. Los anclajes químicos no se suministran con la base, deben ser compatibles con el soporte del anclaje.

Código	Descripción	Cantidad mínima	Dimensiones L x l x H mm	Peso kg Con embalaje	Descripción
207368	Placa de fijación Tracrod de acero inoxidable para materiales de baja densidad.	1	380X200X6	3.9KG	Saco PU

Norma :

La barra de anclaje tracrod 150kg cumple con los requisitos de las siguientes normas:

- ✦ EN795A/2012 Punto de anclaje anticaídas de 150kg capaz de recibir dos anticaídas cumpliendo con los requisitos de la norma EN363 (EN 355-EN353.2-EN360) o sistemas de evacuación EN341
- ✦ Para instalar una consola blocfor™ 20R o 30R 150kg EN360 - EN1496

Código:

Designación	Código	Código Estadíst.	Código EAN
Plaque de fixation inox tracrod pour matériaux de faible densité	207368	42180	3600232073680